

CROWN

WP 3000 СЕРИЯ

Техническая спецификация
Электротележка



WP 3010

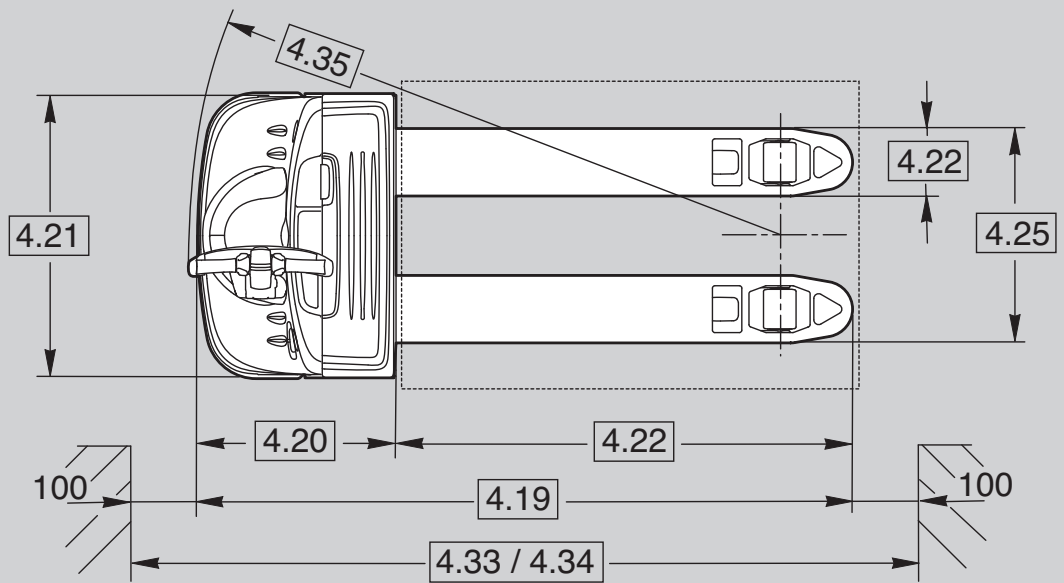
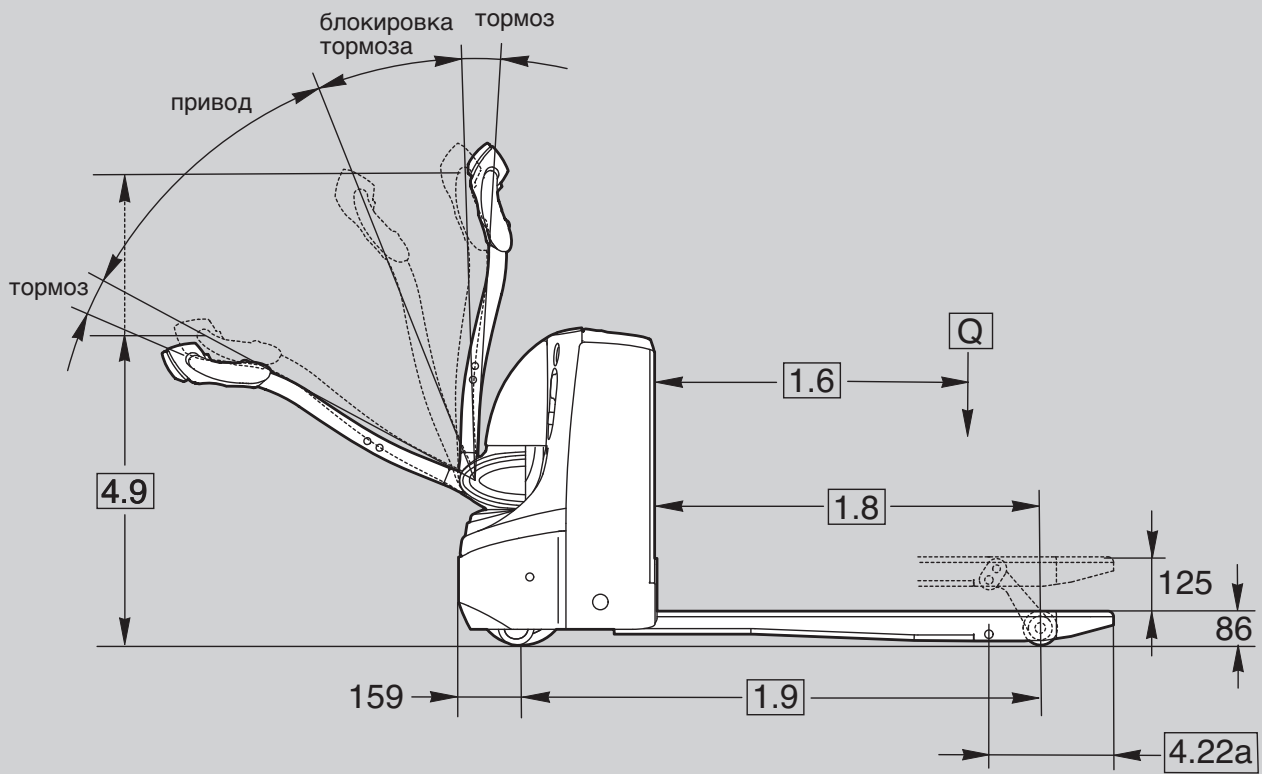

WP 3015 & WP 3020

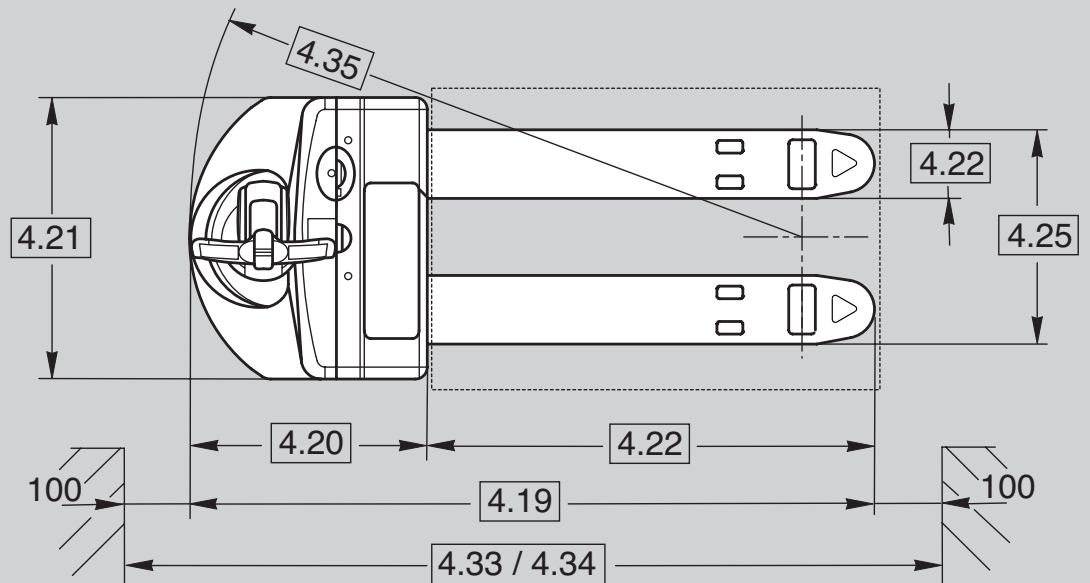
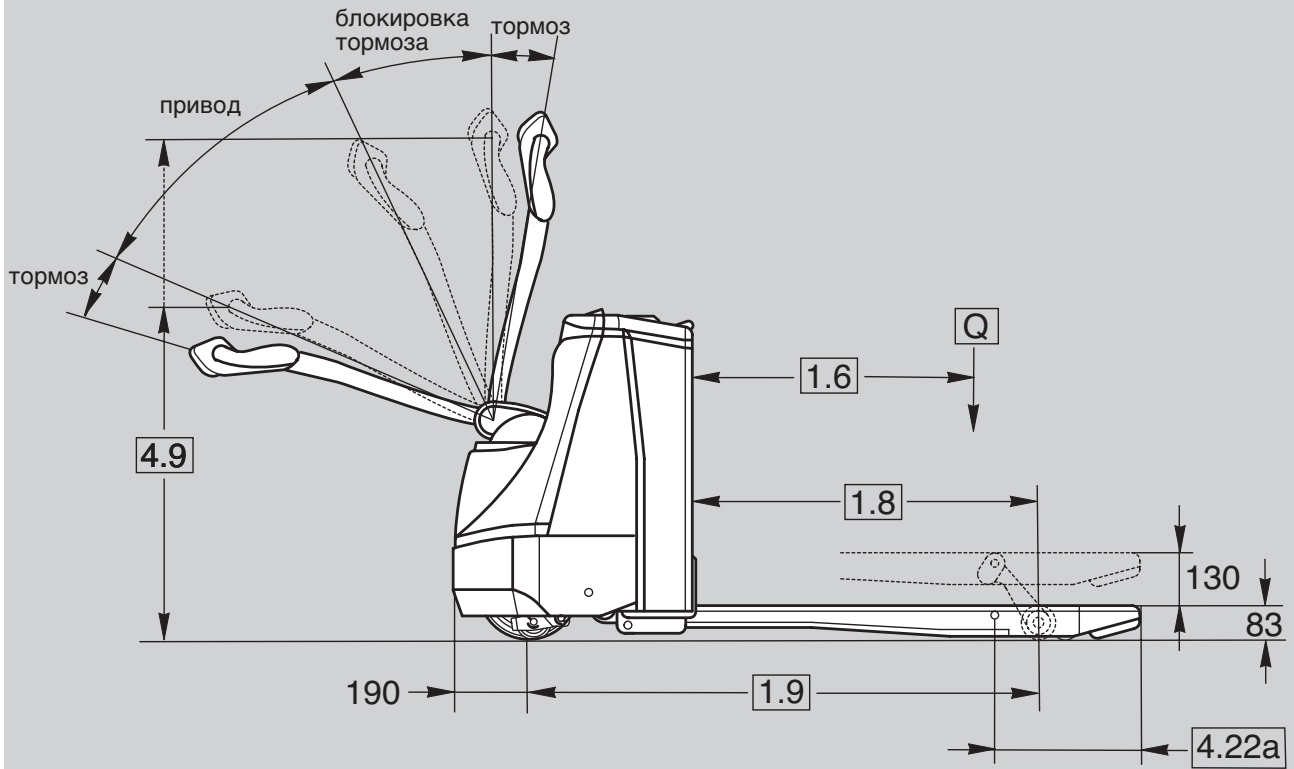

Общая информация	1.1	Производитель	Crown Equipment Corporation									
	1.2	Модель				WP 3015-1.6		WP 3020-2.0				
	1.3	Тип привода	электрический									
	1.4	Положение оператора	ведомый оператором									
	1.5	Грузоподъемность		Q	t	1,6		2,0				
	1.6	Центр тяжести груза		c	мм	см. таблицу 1						
	1.8	Расстояние до груза	поднята	x	мм	см. таблицу 1						
	1.9	Колесная база	поднята	y	мм	см. таблицу 1						
	Вес	2.1	Вес	без батареи			кг				см. таблицу 1	
2.2		Нагрузка на оси	с грузом передняя/задняя			кг				см. таблицу 1		
2.3			без груза передняя/задняя			кг				см. таблицу 1		
Шины	3.1	Тип шин	Vulkollan + PU									
	3.2	Размер колеса	передние			мм		Ø 250 x 85				
	3.3		задние			мм		Ø 82 x 110				
	3.4	Дополнительные колеса	опорные ролики						мм		Ø 90 x 50	
	3.5	Колеса	число (x = ведомые) передних/задних						1x + 2/2			
	3.6	Ширина колеи	передние		b10	мм		476				
	3.7		задние		b11	мм		350 / 370 / 500				
Размеры	4.4	Высота подъема вил		h3	мм		130					
	4.9	Высота рукоятки	в положении перемещения мин./макс.		h14	мм		780 / 1197 (1268)				
	4.15	Высота вил	опущенные		h13	мм		83				
	4.19	Общая длина		l1	мм		см. таблицу 1					
	4.20	Длина корпуса ^{3 4 5 6}	опущенные		l2	мм		546 (611)		611 (686)		
	4.21	Общая ширина		b1	мм		712					
	4.22	Размер вил	толщ x шир x дл			мм		77 x 170 x 1150				
	4.22a	Длина до наконечни. вил			мм		368					
	4.25	Поперечная ширина вил		b5	мм		520 / 540 / 670					
	4.32	Дорожный просвет	в центре колесной базы		m2	мм		28				
	4.33	Ширина рабочего прохода ^{* 456}	паллета 1000x1200 поперек, в поднятом виде		Ast	мм		1964		2029		
	4.34	Ширина рабочего прохода ^{** 456}	паллета 800x1200 в длину, в поднятом виде		Ast	мм		1941		2006		
4.35	Радиус поворота	поднята		Wa	мм		см. таблицу 1					
Производительность	5.1	Скорость перемещения	с грузом / без груза			км/ч		5,5 / 6,0				
	5.2	Скорость подъема	с грузом / без груза			м/с		0,04 / 0,06				
	5.3	Скорость опускания	с грузом / без груза			м/с		0,06 / 0,06				
	5.8	Макс. преодолеваемый уклон	с/без груза, 5 мин.			%		10 / 25				
	5.10	Рабочий тормоз							электрический			
Двигатели	6.1	Тяговый двигатель	номинал S2 60 мин / Н-класс			кВт		1,5				
	6.2	Двигатель подъема	номинал S3 15 %			кВт		1,3				
	6.3	Макс. размер батарейного отсека	дл. x шир. x выс.			мм		146 x 660 x 604 ¹⁰ (212 x 624 x 627) ¹¹		212 x 624 x 627 ¹¹ (284 x 624 x 627) ¹¹		
	6.4	Напряжение батареи	номинальная емкость K5			В/Ач		24 / 150 (250)		24 / 250 (375)		
	6.5	Вес батареи				кг		153 (212)		212 (309)		
8.1	Тип контроллера	привод								транзисторный		

Таблица 1				WP 3015-1.6				WP 3020-2.0										
1.6	Центр тяжести груза		с мм	400	500	600	600	400	500	600	600	700	800	800	900	1000	1200	
1.8	Расстояние до груза ¹	поднята	x мм	544	744	894	944	544	744	894	944	1144	1244	1344	1544	1744	2144	
1.9	Колесная база ^{2 4 5 6}	поднята	y мм	900	1100	1250	1300	965	1165	1315	1365	1565	1665	1765	1965	2165	2565	
2.1	Вес ⁹	без батареи		кг	315	320	323	325	315	320	323	325	334	349	354	366	383	407
2.2	Нагрузка на оси ⁹	с грузом	передние	кг	562	606	670	670	725	788	829	881	955	959	1020	1069	1030	940
			задние	кг	1506	1467	1406	1408	1802	1744	1706	1656	1591	1597	1546	1509	1395	1209
2.3	Нагрузка на оси ⁹	без груза	передние	кг	331	344	356	358	394	409	417	421	436	444	454	467	483	504
			задние	кг	127	119	110	110	133	123	118	116	110	112	112	111	112	115
4.19	Общая длина ^{3 4 5 6}	опущенные		l1 мм	1346	1546	1696	1746	1411	1611	1761	1811	2011	2111	2211	2411	2611	3011
4.22	Длина вил		l мм	800	1000	1150	1200	800	1000	1150	1200	1400	1500	1600	1800	2000 ⁷	2400 ⁸	
4.35	Радиус поворота ^{2 4 5 6}	поднята		Wa мм	1088	1288	1438	1488	1153	1353	1503	1553	1753	1853	1953	2153	2353	2753

¹ Вилы опущены +56 мм² Вилы опущены +72 мм³ Вилы подняты +16 мм⁴ с опцией извлечения батареи +32 мм⁵ с дополнительной задней решеткой для груза +50 мм⁶ прибавьте 65 мм для 250 Ач отсека на WP 3015,

прибавьте 75 мм для 375 Ач отсека на WP 3020

⁷ Грузоподъемность снижена до 1830 кг⁸ Грузоподъемность снижена до 1500 кг⁹ все веса относятся к маленьким батарейным отсекам¹⁰ Отсек А, тип ячейки в соотв. с BS¹¹ Отсек В, тип ячейки в соотв. с DIN 43535

* Расчет Ast основан на длине вил 1000 мм

** Расчет Ast основан на длине вил 1150 мм

при опциональных увеличенных батарейных отсеках используются значения в скобках

Общая информация	1.1	Производитель	Crown Equipment Corporation				
	1.2	Модель	WP 3010-1.6				
	1.3	Тип привода	электрический				
	1.4	Тип эксплуатации	пешеходный				
	1.5	Грузоподъемность	Q	т	1,6		
	1.6	Центр груза	с	мм	см. таблицу 1		
	1.8	Расстояние до груза ¹	с поднятыми вилами	x	мм	см. таблицу 1	
	1.9	Колесная база ¹	с поднятыми вилами	y	мм	см. таблицу 1	
	Вес	2.1	Вес	без батареи		кг	см. таблицу 1
2.2		Нагрузка на ось	с грузом передняя/задняя		кг	см. таблицу 1	
2.3			без груза передняя/задняя		кг	см. таблицу 1	
Шины	3.1	Тип шин	Vulkollan + PU				
	3.2	Размер колеса	передние		мм	Ø 230 x 70	
	3.3		заднее		мм	Ø 82 x 100	
	3.4	Дополнительные колеса	опорный ролик				
	3.5	Колеса	число (x = ведущие) передних/задних		1x + 2/2		
	3.6	Ширина колеи	передние		b10	мм	484
			заднее		b11	мм	350 / 370 / 500
Размеры	4.4	Высота подъема			h3	мм	125
	4.9	Высота рукоятки рычага	в положении перемещения мин./макс.		h14	мм	780 / 1156 (1188)
	4.15	Высота вил	опущены		h13	мм	86
	4.19	Общая длина			l1	мм	см. таблицу 1
	4.20	Длина основной части			l2	мм	500
	4.21	Общая ширина ²			b1	мм	720
	4.22	Размер вил			Толщ x Ш x Д	мм	74 x 170 x 1150
	4.22a	Длина наконечников вил				мм	314
	4.25	Поперечная ширина вил			b5	мм	520 / 540 / 670
	4.32	Дорожный просвет	в центре колесной базы		m2	мм	28
	4.33	Ширина рабочего прохода [*]	палета 1000 x 1200 в ширину, в поднятом виде		Ast	мм	1948
	4.34	Ширина рабочего прохода ^{**}	палета 800 x 1200 в длину, в поднятом виде		Ast	мм	1926
	4.35	Радиус поворота ¹	с поднятыми вилами		Wa	мм	см. таблицу 1
Производительность	5.1	Скорость движения	с грузом / без груза			км/ч	6,0 / 6,0
	5.2	Скорость подъема	с грузом / без груза			м/с	0,04 / 0,05
	5.3	Скорость опускания	с грузом / без груза			м/с	0,05 / 0,05
	5.8	Макс. преодолеваемый уклон	с грузом / без груза, 5 мин. номинал			%	10 / 25
	5.10	Рабочий тормоз					электрический
Двигатели	6.1	Тяговый двигатель	номинал S2 60 мин.			кВт	1,2
	6.2	Двигатель подъема	номинал S3 10%			кВт	1,0
	6.3	Макс. размер батар. отсека ³			Д x Ш x В	мм	146 x 660 x 604
	6.4	Напряжение батареи	номинальная емкость K5			В/Ач	24 / 150
	6.5	Вес батареи				кг	1525 - 160
8.1	Тип контроллера	привод				транзисторный	

Таблица 1					WP 3010-1.6					
1.6	Центр груза		с	мм	400	500	600	600	600	700
1.8	Расстояние до груза ¹	с поднятыми вилами	x	мм	556	756	906	956	1056	1156
1.9	Колесная база ¹	с поднятыми вилами	y	мм	897	1097	1247	1297	1397	1497
2.1	Вес	без батареи		кг	279	283	288	290	293	295
2.2	Нагрузка на ось	с грузом	передние	кг	579	695	728	779	869	840
			заднее	кг	1456	1344	1316	1267	1180	1211
2.3	Нагрузка на ось	без груза	передние	кг	301	322	335	339	347	353
			заднее	кг	134	117	109	106	103	99
4.19	Общая длина		l1	мм	1300	1500	1650	1700	1800	1900
4.22	Длина вил		l	мм	800	1000	1150	1200	1300	1400
4.35	Радиус поворота ¹	с поднятыми вилами	Wa	мм	1080	1280	1430	1480	1580	1680

* Расчет Ast основан на длине вил 1000 мм

** Расчет Ast основан на длине вил 1150 мм

¹ Вилы опущены +61 мм

² С задним защитным ограждением груза +12 мм

³ Отсек А, тип ячейки в соотв. с BS

